

Handleiding

EBIKE EFOS Torque middenmotor





Inhoud

- 03 Snel van start
- 04 Installatie
- 15 Gebruik
- 17 Wetgeving
- 18 Handleiding LCD

DEEL 1: Installatie

→ Onderdelen van uw ombouwset.



→ Installatiediagram

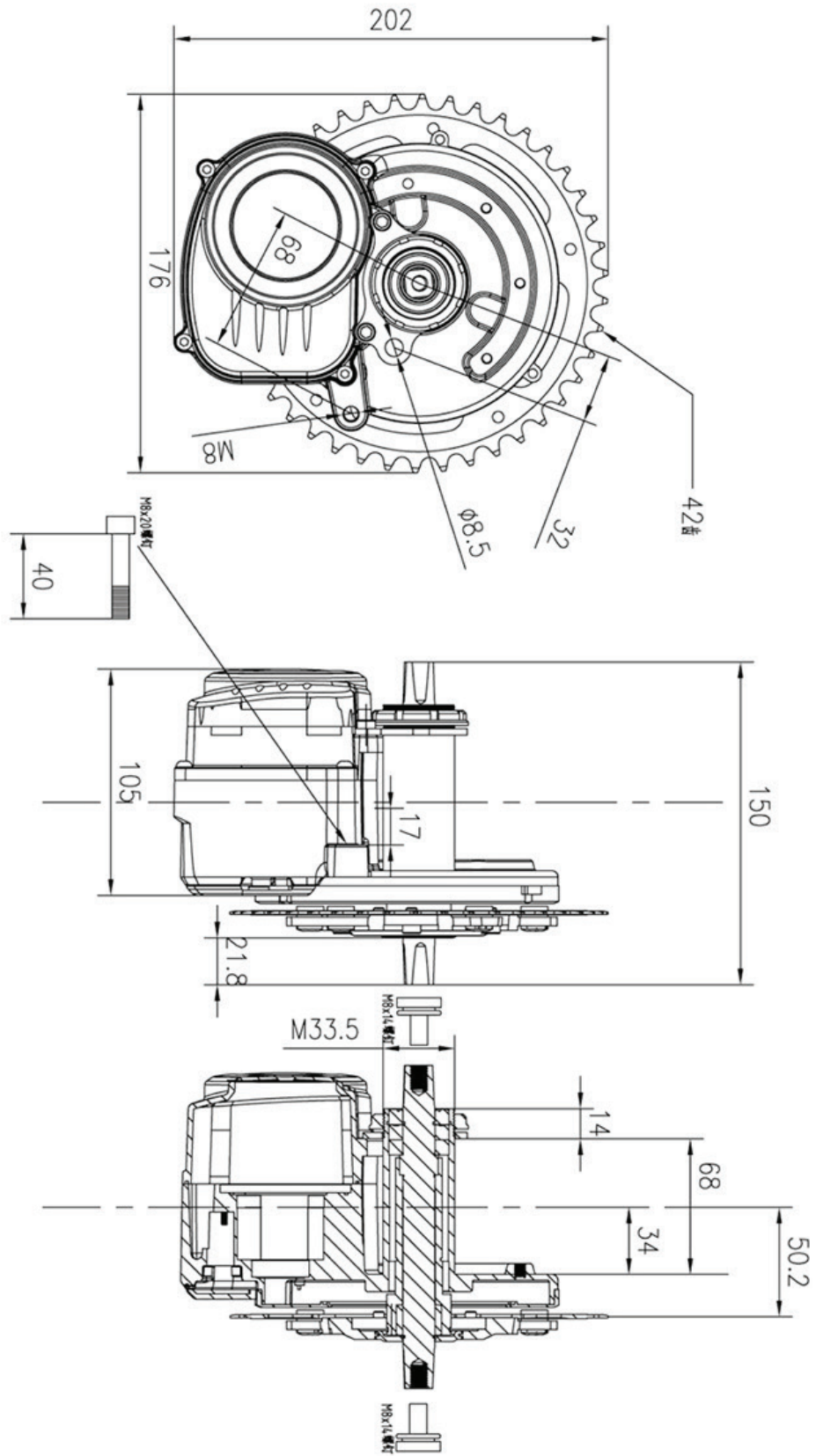

→ Installatie van de motor

Maak de trapasbuis van je fiets vrij door de trapas en het crankstel te verwijderen. Je middenmotor schuift straks in de vrije trapasbuis.

Op je middenmotor zitten nog enkele onderdelen vastgeschroefd voor transport. Zoals de borgmoer, de zekeringsplaat, het zekeringsblok en de hangplaat. Deze mag je verwijderen van de middenmotor. Leg deze even opzij samen met de losgemaakte bouten en rondellen.

Nu de trapasbuis vrij is, schuif je het motorblok erin. Controleer of de lengte van de motoras die door de trapasbuis steekt minstens 11mm is.

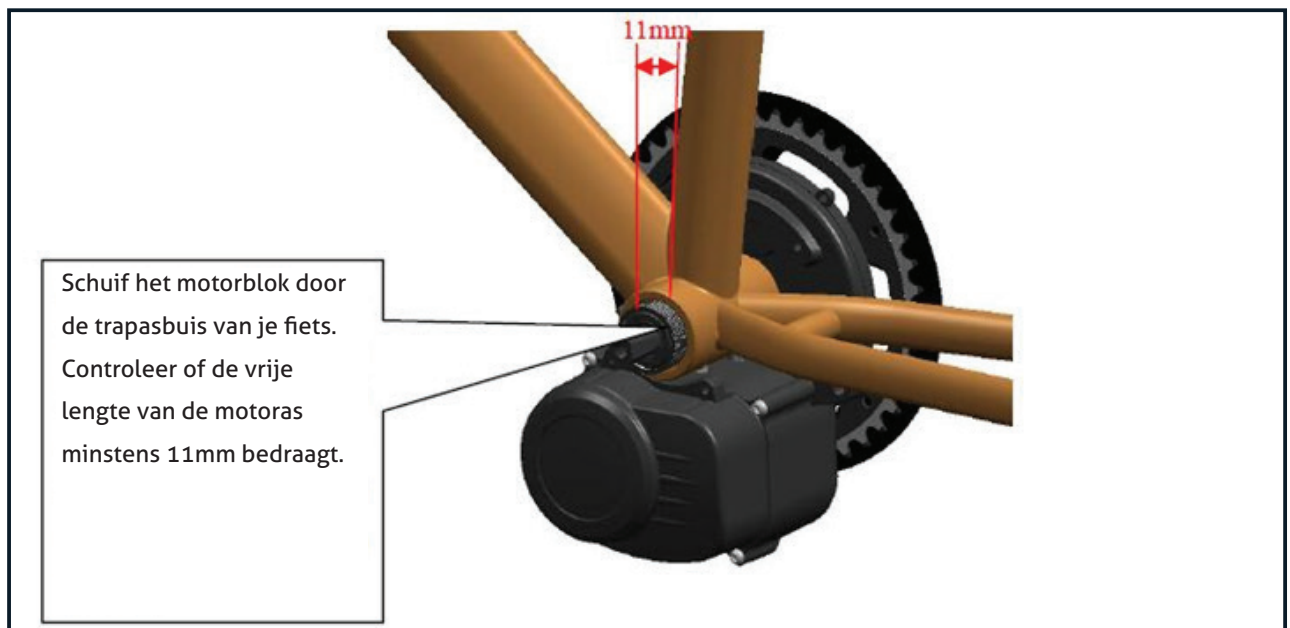

Installeer de zekeringsplaat. Let op dat je de twee rondellen tussen de zekeringsplaat en het motorblok plaatst. Zet de zekeringsplaat goed vast met twee M5 bouten. Bekijk onderstaande figuur.

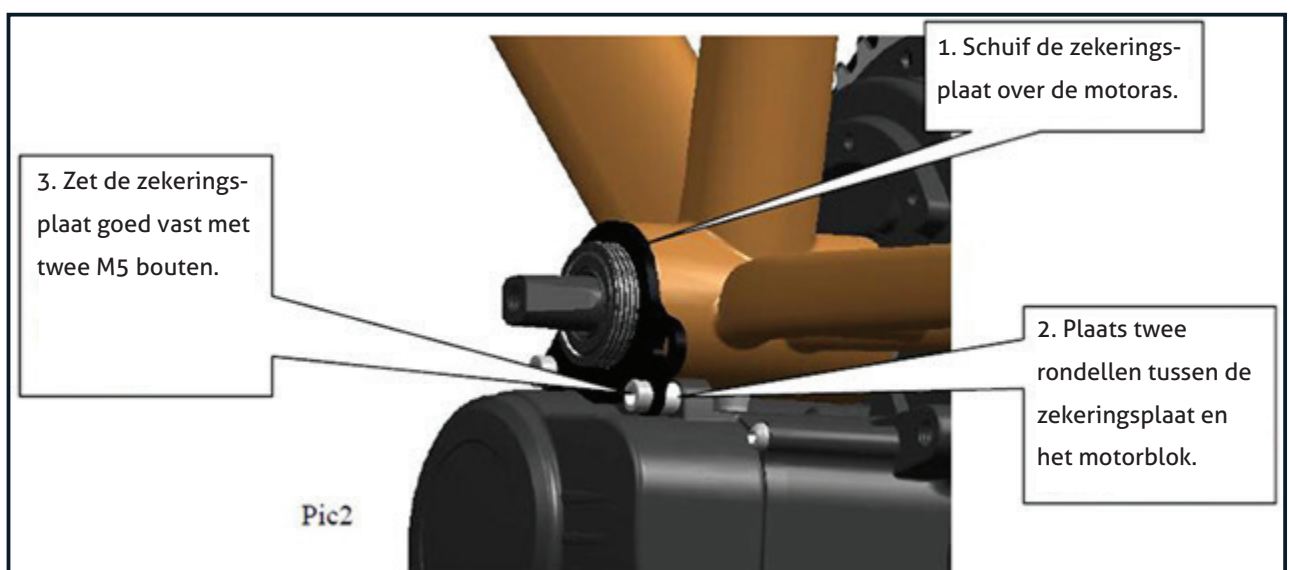

Schroef nu de borgmoer M33 op de motoras.

Schroef de borgmoer op de motoras. Zet deze goed vast met behulp van de meegeleverde sleutel.

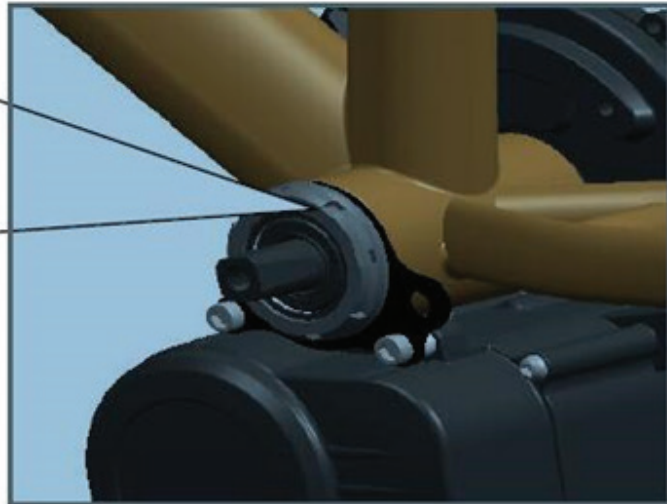



Pic3

Vervolgens zet je de motor goed vast met behulp van het zekeringsblok. Ga te werk volgens onderstaande figuur.

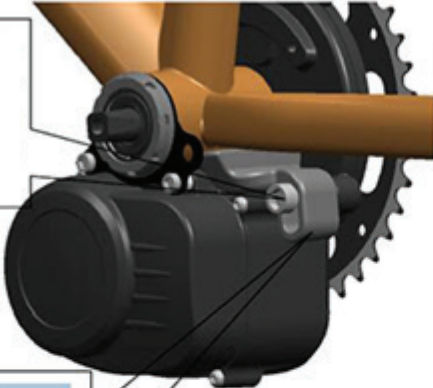
Plaats het zekeringsblok. Zet nog niet vast.



Gebruik de hangplaat om het zekeringsblok en de motor vast te zetten.



Zekeringsblok

Pic4

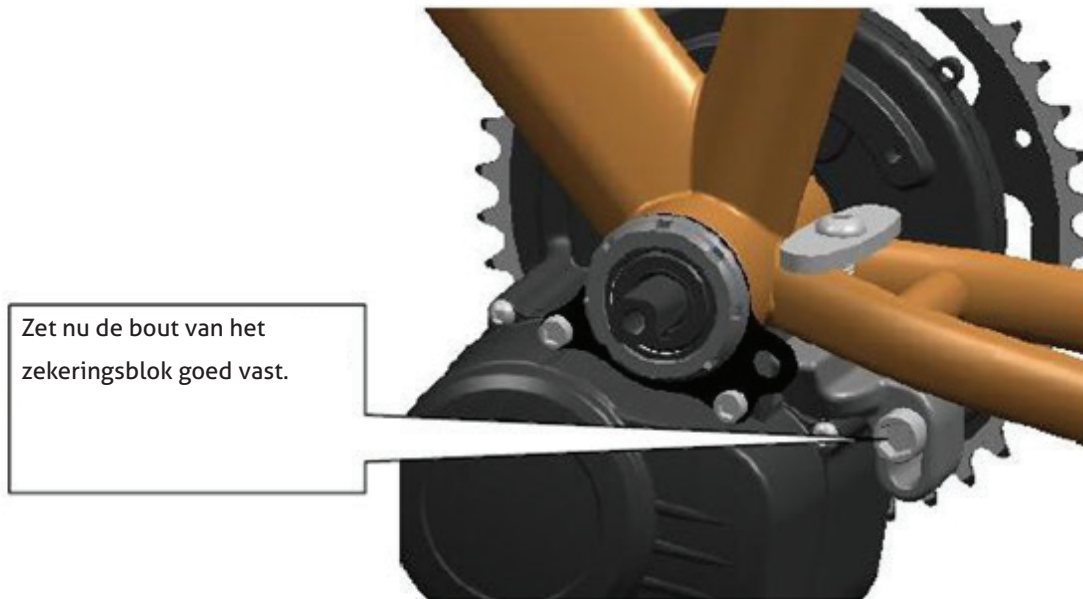

Pic5

Vervolgens kan je de cranks installeren. Je hebt een linkse en een rechtse crank. Deze zijn aangeduid met L en R. Plaats de juiste crank aan de juiste kant.



Pic6

Schroef nu de borgmoer M33 op de motoras.



Pic3

Vervolgens zet je de motor goed vast met behulp van het zekeringsblok. Ga te werk volgens onderstaande figuur.

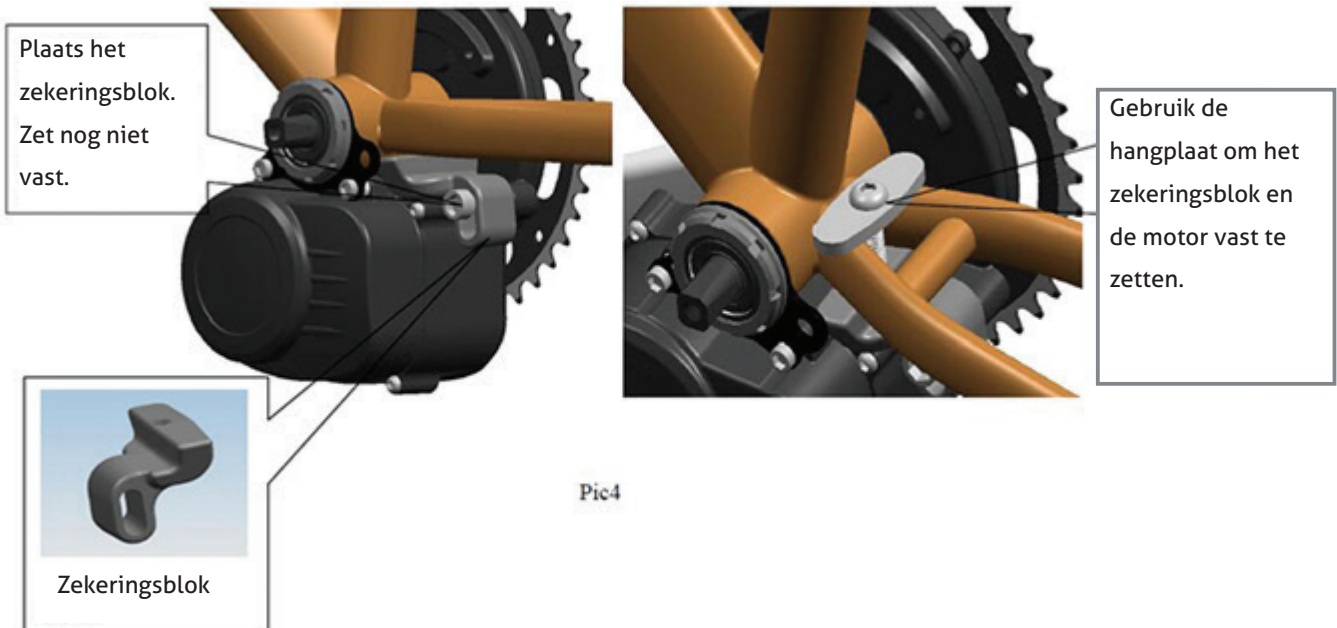

Installatie van het LCD scherm

Plaats het LCD scherm en de duimcontrole-unit met behulp van de meegeleverde bouten en zoals aangegeven in onderstaande figuren. De duimcontrole-unit plaats je aan de linkerkant van je stuur.

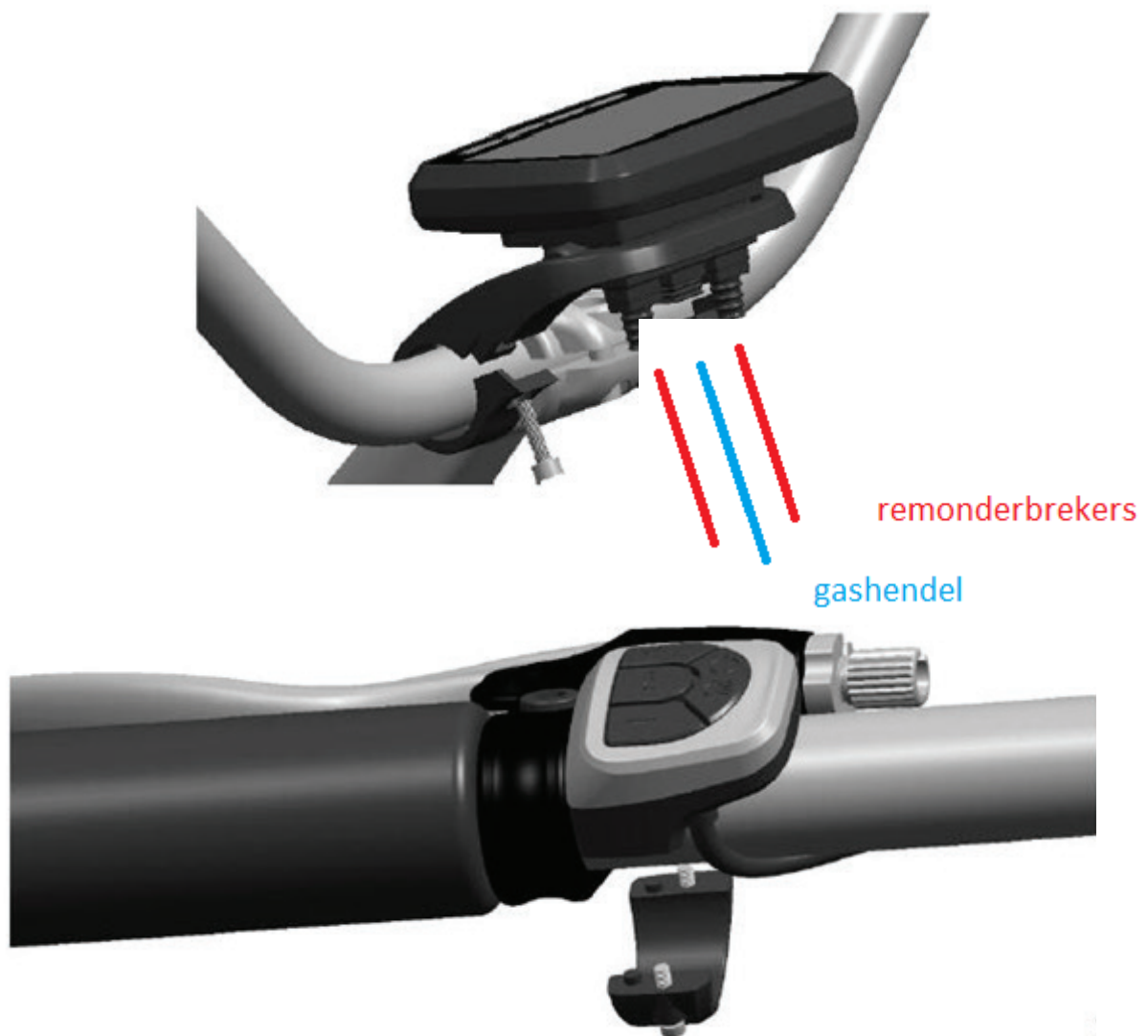

→ Installatie snelheidssensor

De snelheidssensor plaats je aan het achterwiel. De sensorunit plaats je op de liggende achternok met behulp van twee kabelbinders en de sensormagneet draai je vast op een spaak en het achterwiel. Zorg ervoor dat de positie van sensor ten opzichte van magneet zo is als in de onderstaande tekening.

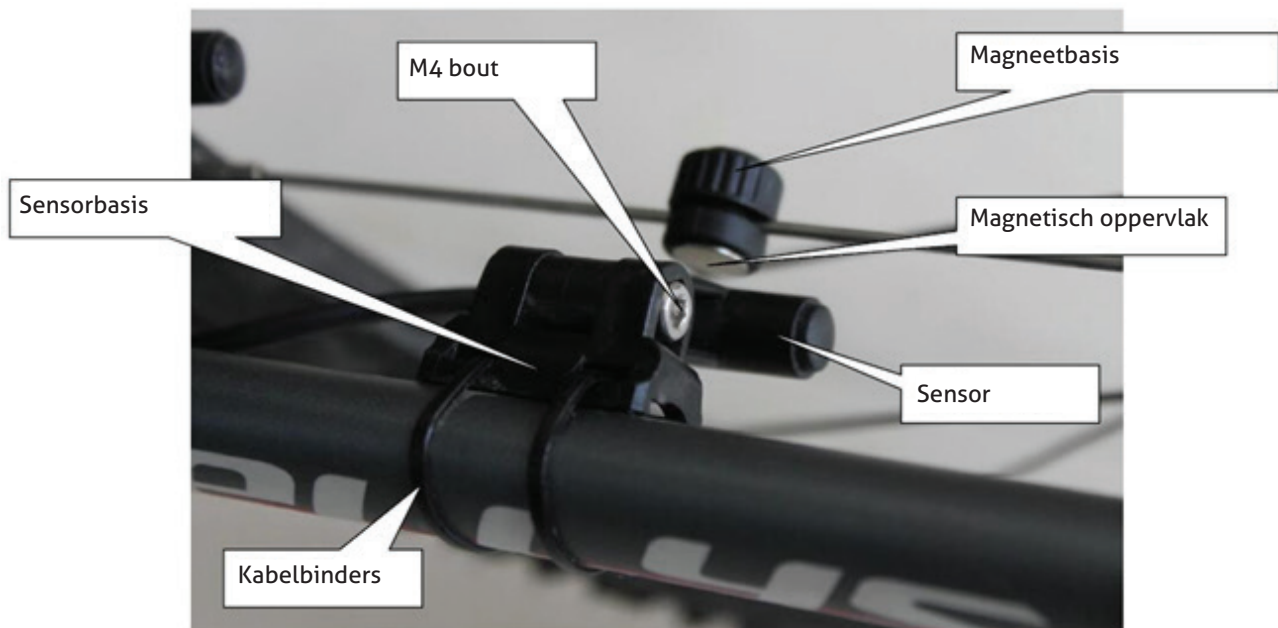

Pic9

Pas de afstand tussen sensor en magneet zo aan dat deze niet groter is dan 5mm.

→ Connecteer alle onderdelen



Duimcontrole-unit aan het LCD scherm.



Motor aan het LCD scherm.



Snelheidssensor aan de motor.

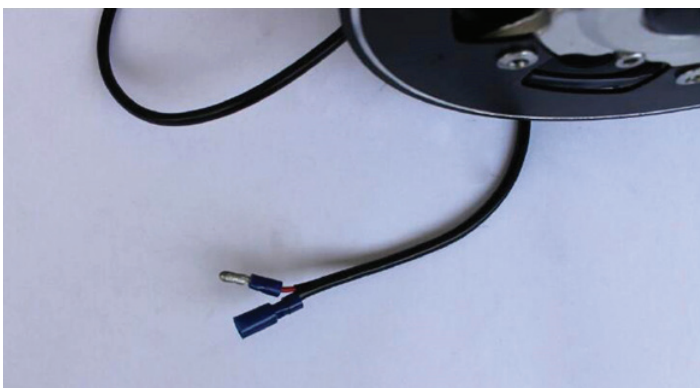

Aansluitingspunten voor de batterij.

Rack Batterij

Installeer de opbergdoos op de bagagedrager (en dus op de slede) met de bijgeleverde 4 boutjes. De 2 heel kleine parkervijtsjes dienen om straks het deksel vast te schroeven.

Zet nog niets vast. Plaats nu de batterij terug en lijn alles mooi uit zodat de batterij makkelijk in en uit de drager schuift. Zet nu de 4 bouten van de slede en de 4 bouten van de opbergdoos vast.

Verwijder de batterij en plaats de bagagedrager zo dicht mogelijk tegen je spatbord. Hoe lager het zwaartepunt, hoe comfortabeler. Alle bevestigingen zijn bijgeleverd.

Bij oudere fietsen werden de bagagedragers nog niet bevestigd op de zijkanten van de staande vork maar op een plaatje achteraan. Dit euvel kan u makkelijk verhelpen met behulp van 2 winkelhaakjes.

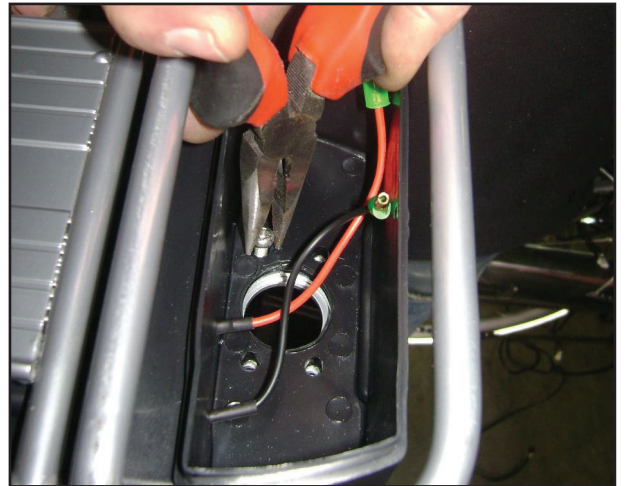
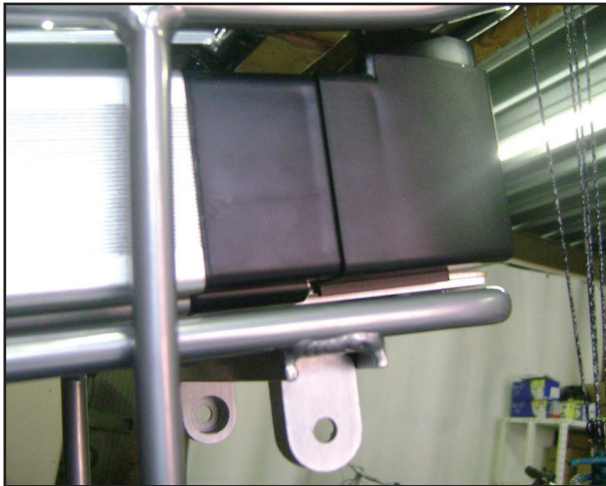



→ Andere batterijen

Onze andere batterijen zijn echt heel eenvoudig te installeren en behoeven geen verdere uitleg. Een framebatterij zoals Dolphin of Tube kan u eenvoudig vastzetten op uw fietsframe met behulp van twee bouten.

→ Afwerking Bekabeling

Leidt alle kabeltjes netjes naar de juiste plaats met behulp van plastic straps.

Verzeker u ervan dat u nergens geen kabels van remmen en/of versnellingsapparaten hindert en dat de kabels nergens onderhevig zijn aan wrijving. Zorg dat u uw stuur nog tot zijn uiterste standen kan draaien zonder de kabels op spanning te brengen!

Dagelijks Gebruik

De middenmotor

Over de motor hoeven we hier niet uit te weiden, die onderhoudsvrij en daar zal u als gebruiker niet naar moeten omkijken. Controleer wel of deze na verloop van tijd niet los komt te zitten. Misschien moet u de bouten nog wat aandraaien dan.

De batterij

Uw fiets is uitgerust met een Li-ion batterij. Deze batterijen hebben geen geheugen, u hoeft ze dus niet telkens helemaal leeg te rijden of helemaal te herladen alvorens te hergebruiken.

Als u in de winter uw fiets lange tijd niet gaat gebruiken kan u de batterij bewaren bij een temperatuur van 7°C en aan halve capaciteit (dus niet volledig opgeladen). Vorst is de grootste vijand van elke batterij.

In de winter is de capaciteit van de batterij kleiner dan in de zomer, de capaciteit is temperatuursafhankelijk, net als bij de batterij van uw wagen.

De batterijlader

Als u de lader in het stopcontact steekt wordt het controlelampje op de lader groen. Wanneer u een niet-volle batterij aansluit op de lader wordt dit lampje rood. Als de batterij helemaal is opgeladen wordt dit lampje terug groen.

De lader wordt behoorlijk warm tijdens het laden, maar koelt vanzelf weer af als het lampje groen wordt. U mag uw batterij dus gerust dagenlang aan de lader laten hangen, deze schakelt zichzelf uit.

Het LCD-display

De handleiding van het LCD-display vindt u helemaal achteraan dit document.

Handleiding LCD

Overzicht functies

Snelheidsaanduiding

Toont de huidige snelheid in km/u of mph

Batterijniveau

Vier blokjes tonen het niveau van de batterij (elk blokje is 25% lading). Als de blokjes knippen is het tijd om de batterij te laden.

Gereden afstand TRIP

Toont de afgelegde afstand van de huidige rit.

Gereden afstand TOTAAL

Toont de totale gereden afstand.

Gereden tijd

Toont de gereden tijd.

Gemiddelde snelheid

Toont de gemiddelde snelheid.

Assistentieniveau

Toont de 4 beschikbare niveau's van ondersteuning.

Backlight

LCD Verlichting.

Wieldiameter

Selecteer de juiste wieldiameter.

Magneetnummer snelheidssensor

Standaardwaarde = 1

Snelheidseenheid

Km/u of mph

Wandelassistentie

Wandelassistentie inschakelen, standaard = UIT

Maximumsnelheid

Selecteer de maximumsnelheid, standard = 25km/u

Krachtinstelling

Selecteer de krachtinstelling, standard = 16

Regio

Selecteer regio, standard = Europa

Snelheidsbegrenzing

Snelheid begrenzen, standard = AAN

Foutcode

Foutcodes

→ Bediening

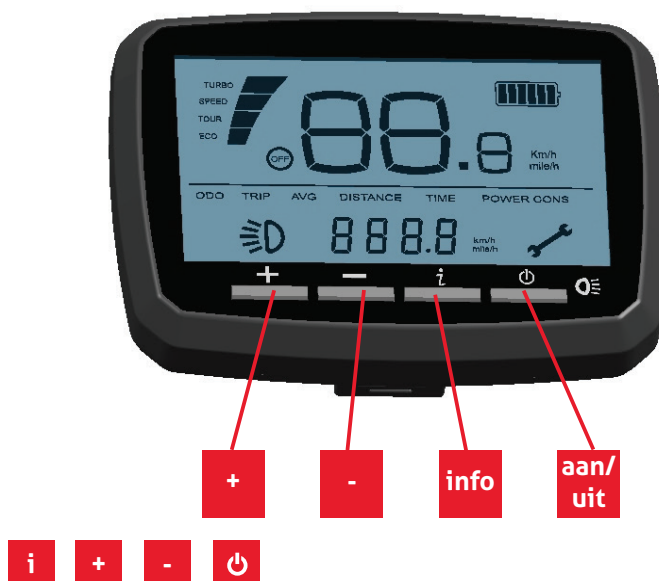



In- en uitschakelen

Om het LCD display in te schakelen druk op 

Om het LCD display uit te schakelen druk langer dan 2 seconden op 

Het LCD scherm schakelt zichzelf uit als er langer dan 5 minuten geen activiteit is.

Niveau van ondersteuning aanpassen

Er zijn vier niveau's van ondersteuning. Kies het gewenste niveau met  of .

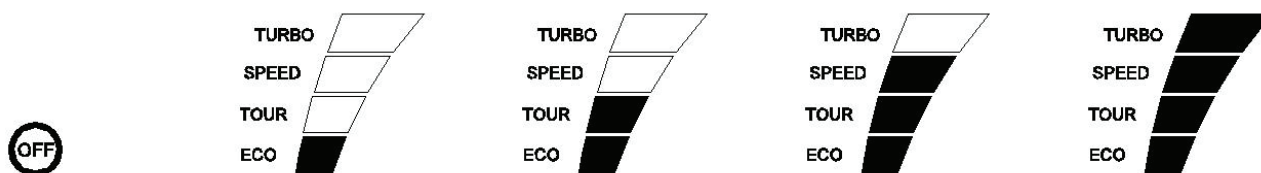

Informatie aflezen op het LCD

U kan naast de snelheid, het ondersteuningsniveau en de batterijlading nog 4 andere zaken aflezen op het LCD display.

Gereden afstand TOTAAL (ODO), gereden afstand TRIP, gemiddelde snelheid en gereden tijd TRIP. Het LCD display toont maar 1 van deze waarden gelijktijdig. Om de volgende waarde af te lezen druk je op 

De min  knop ingedrukt houden is de walk assist



Backlight

Met de Backlight functie verlicht u het LCD scherm.

U kan deze functie activeren door als u het LCD scherm aanzet, aanhoudend op  te drukken tot het scherm is opgestart.

Daarna is deze functie geactiveerd en kan u de verlichting aan en uit zetten door kort te drukken op .

Gereden afstand TRIP resetten



Zorg dat u de gereden afstand TRIP kan aflezen op het LCD scherm. Dit doet u door op  te drukken tot dit verschijnt.

Druk nu aanhoudend twee seconden op .

De gereden afstand TRIP en de gereden tijd TRIP staan nu terug op nul.

Programmatie

Programmatiemodus inschakelen

Druk vlak na het aanzetten van het LCD scherm, als het scherm nog aan het opstarten is, gelijktijdig op  en . Houd beide toetsen maximum 3 seconden ingedrukt.

Programmatiemodus doorbladeren

Om naar de volgende programmatieinstelling te gaan druk u kort op .

In Volgorde bladert u door:

- **ODO**
- **TRIP**
- **AVG**
- **TIME**
- **Wieldiameter D1**
- **Magneetnummer CC** Standaard instelling = 1
- **Snelheidseenheid** km/uur
- **Wandelassistentie 6km/u** on/off
- **Maximum snelheid** sD
- **Krachtinstelling** standaard op 16 ingesteld
- **Regio**
- **Snelheidbegrenzing** Als je harder dan 25km/uur wil moet hij op OFF staan

Programmatieparameters aanpassen

Druk vlak in de modus die u wenst aan te passen op + of - om de parameter te wijzigen.

Wijzigen van de maximumsnelheid

Om de maximumsnelheid van uw fiets te wijzigen moet u eerst zorgen dat de snelheidsbegrenzing aan staat.

Daarna kan u de maximum snelheid wijzigen.

Het is dus niet mogelijk om de maximum snelheid in te stellen als de snelheidsbegrenzing uit staat.

Mogelijks moet u uw LCD display herstarten na het aanzetten van de snelheidsbegrenzing alsvorens u maximumsnelheid kan wijzigen.



Foutcodes

Verschijnt er een foutcode op uw LCD display dan is er een defect of heeft u iets niet goed aangesloten.

- **ERR-02 Kortsluiting motor of fout met Hall-sensor**
- **ERR-03 Controller defect**
- **ERR-08 Batterij defect of te weinig opgeladen**
- **ERR-06 Signaalfout, motor krijgt geen instructie**